

PCB 焊接 工艺要求	产品名称	产品型号	工序	文件编号	版本	页数	制订时间
	直流伺服	HD4812-S1E_AUX_V1	焊接	QM0332026040203	V1	1/1	20260402

1. 顶层

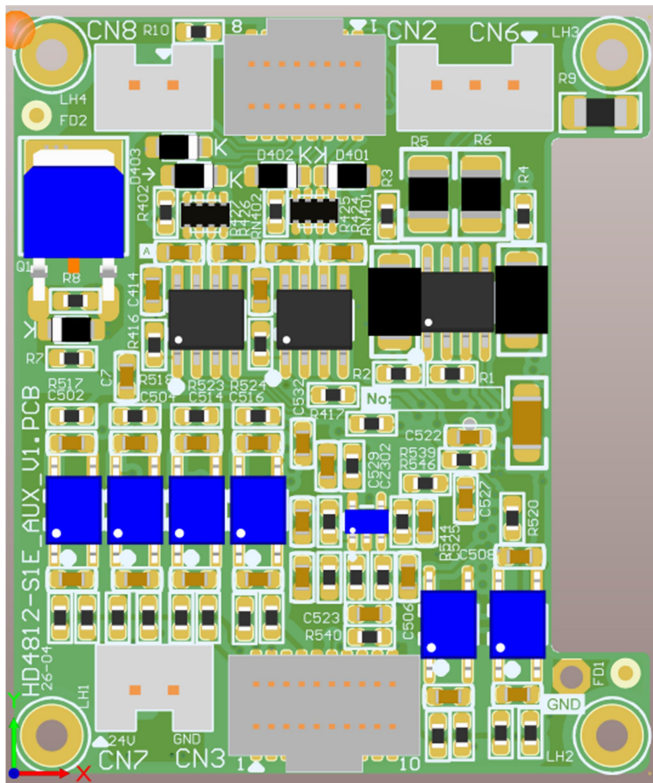

2. 底层:

板间连接器 J3_2 为公头

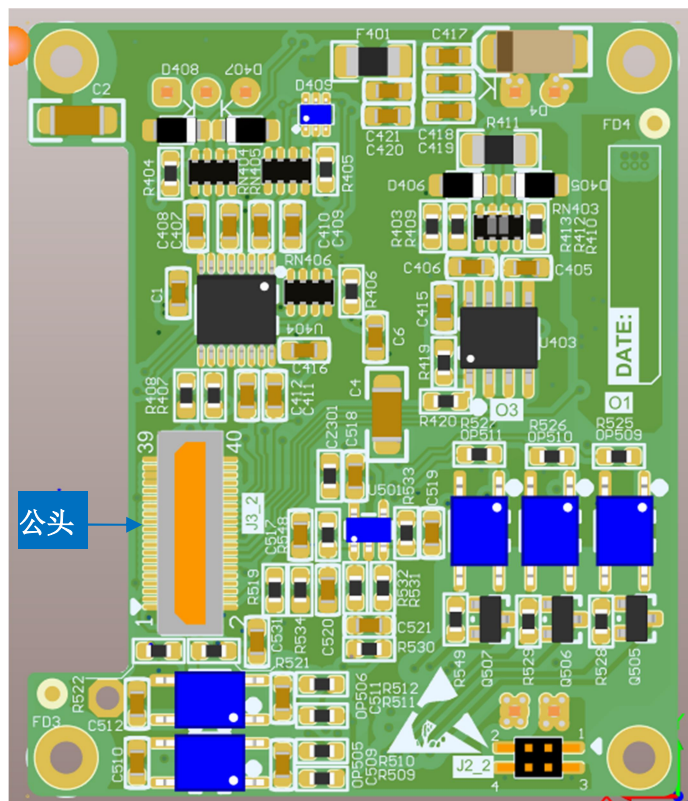

- 2. 所有排针排母焊接，需要压到底焊接，不接受歪扭，偏差要小于 0.3mm；
- 3. 未特殊说明的参见《IPC-A-610E 电子组件的可接》标准；

编制		审核		批准	
日期		日期		日期	