

PCB 焊接工艺要求	产品名称	产品型号	版本	页数	制订时间
	直流伺服	MGRD-D4808	V1	1	2022-2-28

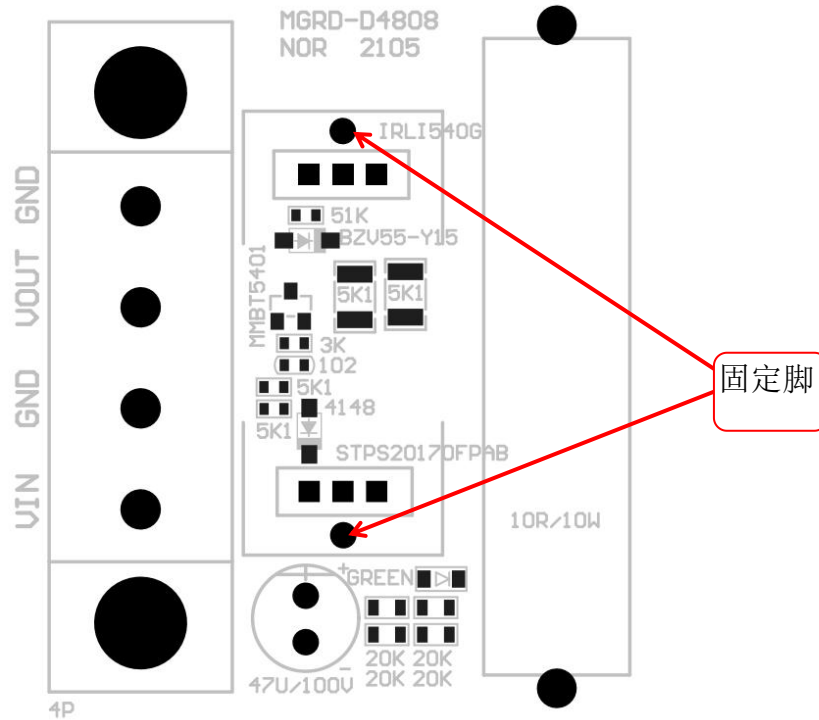

要求:

- 焊接顺序:
 1. 先焊小贴片元件、功率管拧在散热片上;
 2. 散热片的底面要高于线路板 3mm, 散热片的固定脚要从正面焊接, 焊锡要流到 固定脚焊盘的背面;
 3. 焊接电解电容;
 4. 焊接 10W 电阻和接插件;
 5. 使用 卡夫特胶 粘接散热片和线路板, 要让散热片有一定的强度, 不会轻易损伤;
- 未特殊说明的参见《IPC-A-610E 电子组件的可接受性》标准

编制		审核		批准	
日期		日期		日期	