

减速比: (1: 37.8)

回差: $<0.8^{\circ}$

效率: 81%

连续输出扭矩: $15\text{N}\cdot\text{m}$

最大输出扭矩: $22.5\text{N}\cdot\text{m}$

重量 575g

1.2.3 减速器尺寸图

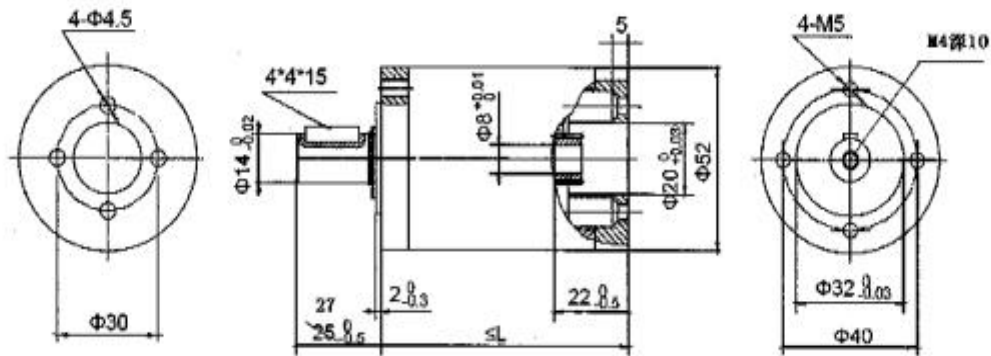

2 使用条件

伺服电机与减速器应满足下列使用环境:

使用环境温度: $-40^{\circ}\text{C} \sim +60^{\circ}\text{C}$

相对湿度: $<90\%(25^{\circ}\text{C})$