

“图样名称”

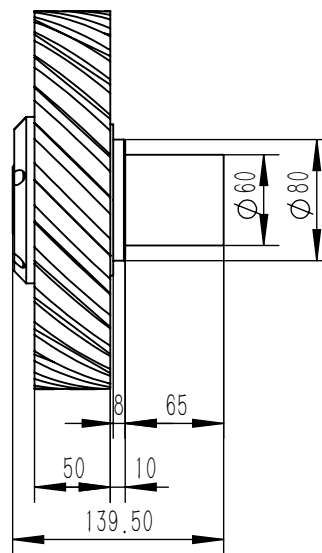
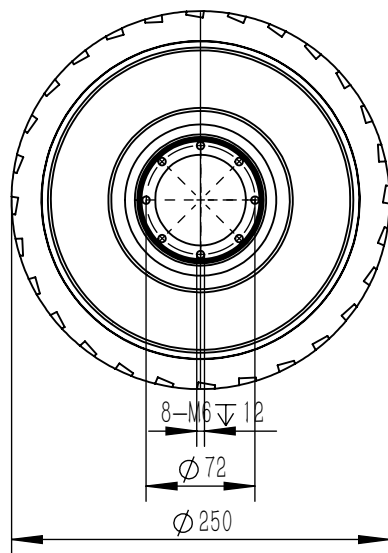

技术参数

1. 功率：200瓦
2. 额定扭矩：19.6NM
3. 线速度：4.71KM/H
4. 抱闸：无
5. 材质：橡胶
6. 压载500公斤
7. 噪音：<60分贝
8. 防护：防雨淋溅水

零件代号

借(通)用件登记

旧底图总号

底图总号

签字

日期

						MEW-250-0196-0471-M3-C-R-N-P64-SN01-C031			
标记	处数	分区	更改文件号	签名	年月日	阶段标记	质量	比例	“图样名称”
设计			标准化				2.612	1.5	
校核			工艺						
主管设计			审核						
			批准			共1张 第1张	版本	替代	