

接插件		编码器								接插件		电源					
编号	1	2	3	4	5	6	7	8	编号	1	2	3	4	5	6		
定义	5V	GND	485+	485-	NC	NC	NC	NC	定义	PE	U	V	W	24V	0		
颜色	红	白	橙	黄					颜色	黄绿	红	蓝	黑	白	棕		

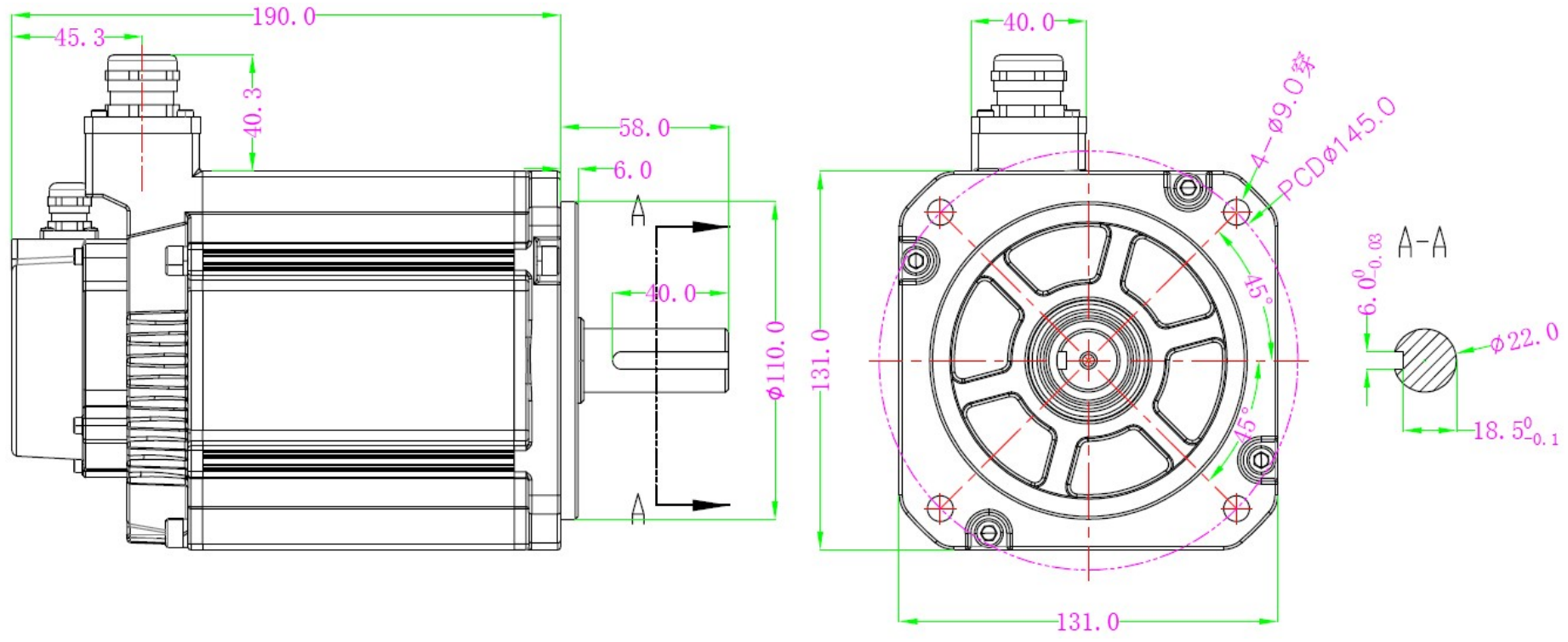

额定功率 (W)	1500	额定电压 (V)	DC 24
额定转速 (RPM)	3000	最高转速 (RPM)	3200
额定电流 (Arms)	73 ± 10%	峰值电流 (Arms)	146 ± 10%
额定扭矩 (N.m)	4.77	峰值扭矩 (N.m)	9.54
转子惯量 (Kg.m <sup>2</sup> × 10 <sup>-4</sup> )	67	反馈元件	多圈绝对值
电机重量 (Kg)	9.4 ± 10%	电机极数	10
工作温度 (°C)	-40 ~ +60	保护等级	IP65
储存温度 (°C)	-45 ~ +85	总长 L (mm)	/
抱闸方式	机械	额定电压 (V)	DC24
静扭矩 (N.m)	10	制动功率 (W)	15

		签字	日期	名称	直流伺服电机	
设计					型号	HZW130-G150D2473T30B
校对						
工艺						
审核				图号		客户签字
审定				比例	1:1	日期