

2022/04/24

其余  $\sqrt[25]{}$   
未注倒角  $1 \times 45^\circ$

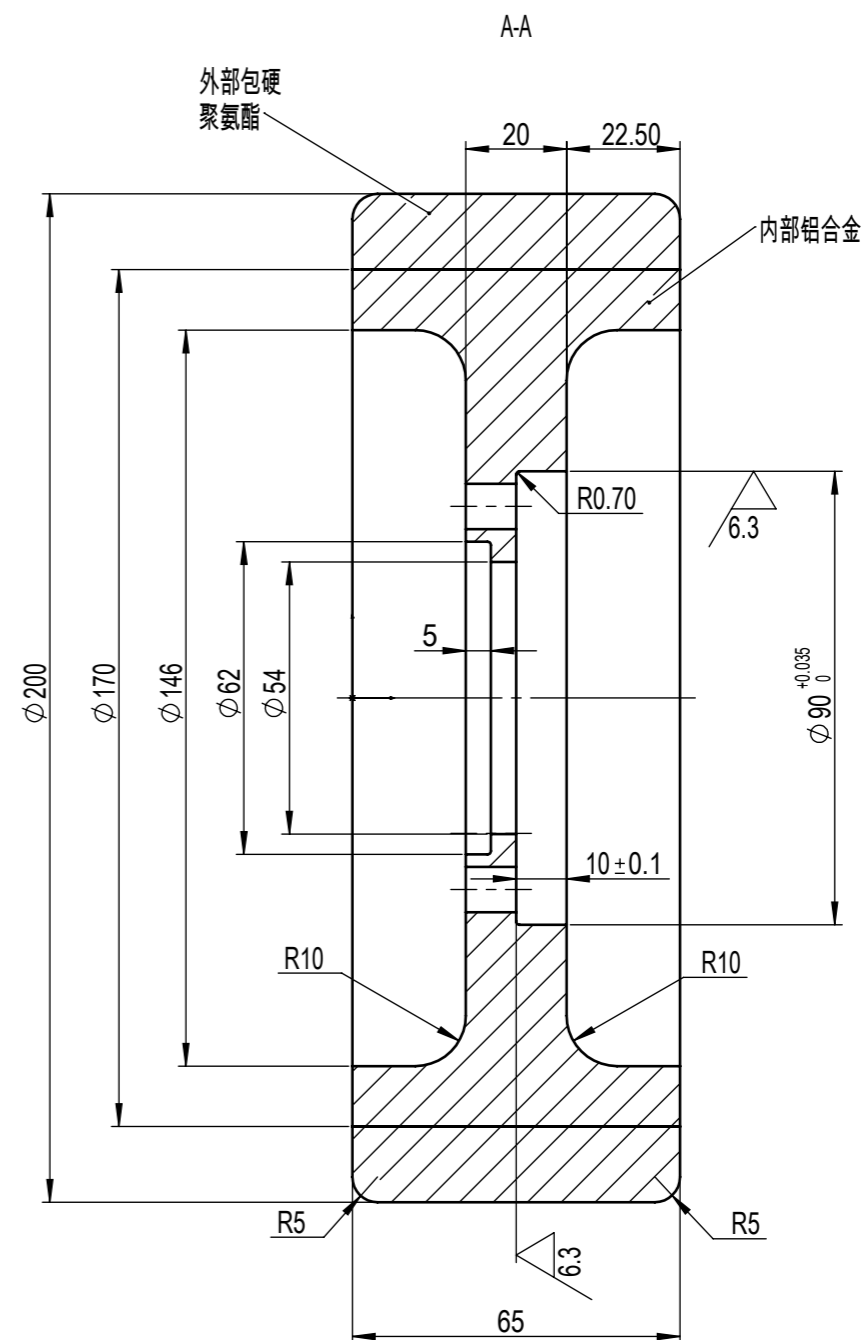
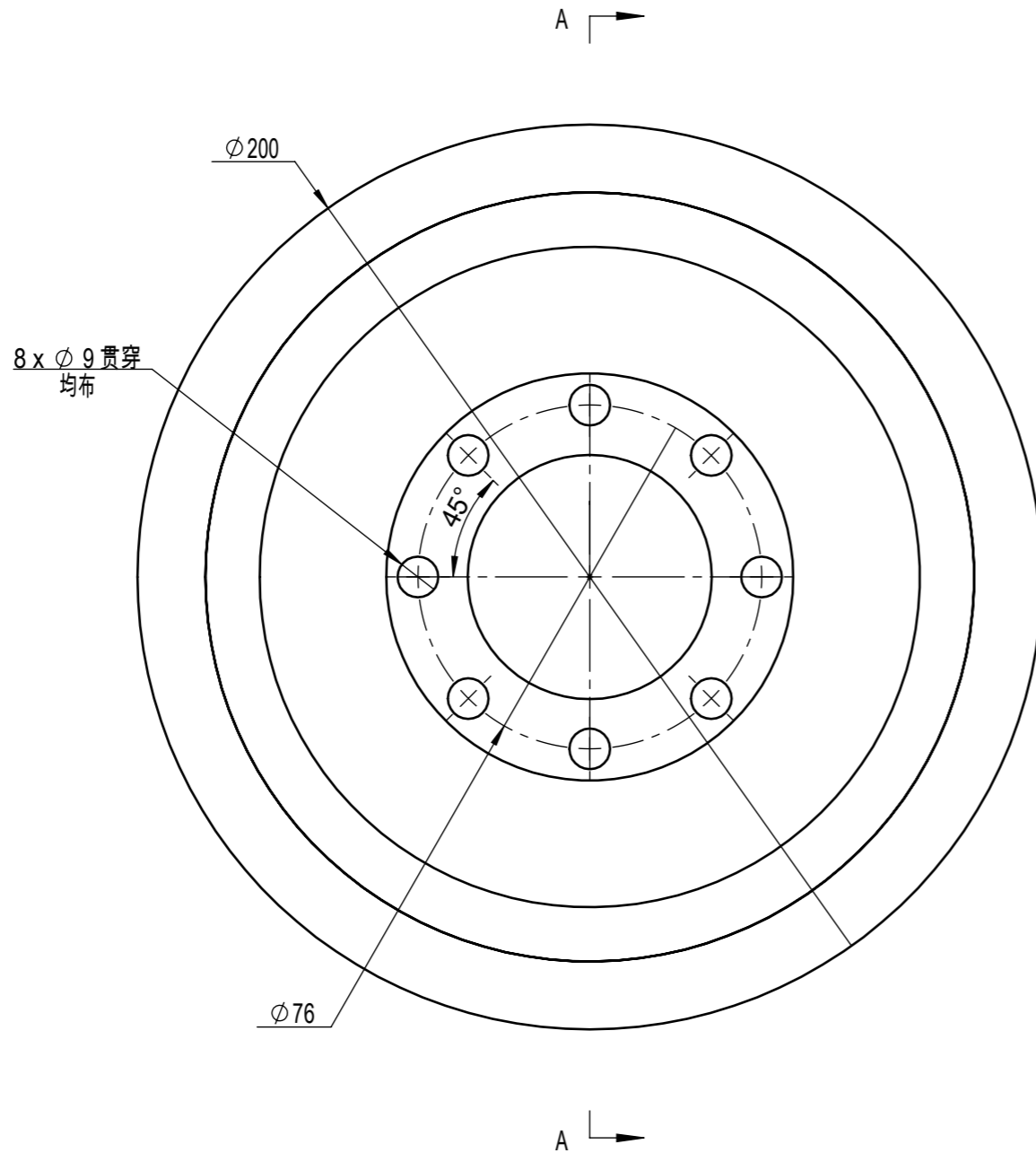

技术要求:  
1、未注尺寸公差按GB/T 1804-m  
2、未注形位公差按GB/T 1184-K  
3、锐角倒钝, 去除毛刺、飞边

						6061-T6 (SS)			北京阿沃德科技有限公司	
									铸铝轮32II	
									MSWC200-0059-0375M1N -006/041-V220425	
标记	处数	分区	更改文件号	签名	年、月、日	阶段标记		重量	比例	
设计							3.256	2:3		
审核						共 张		第 张		
工艺						批准				