

2022/04/24

其余 $\sqrt{6.3}$
未注倒角 $0.5 \times 45^\circ$

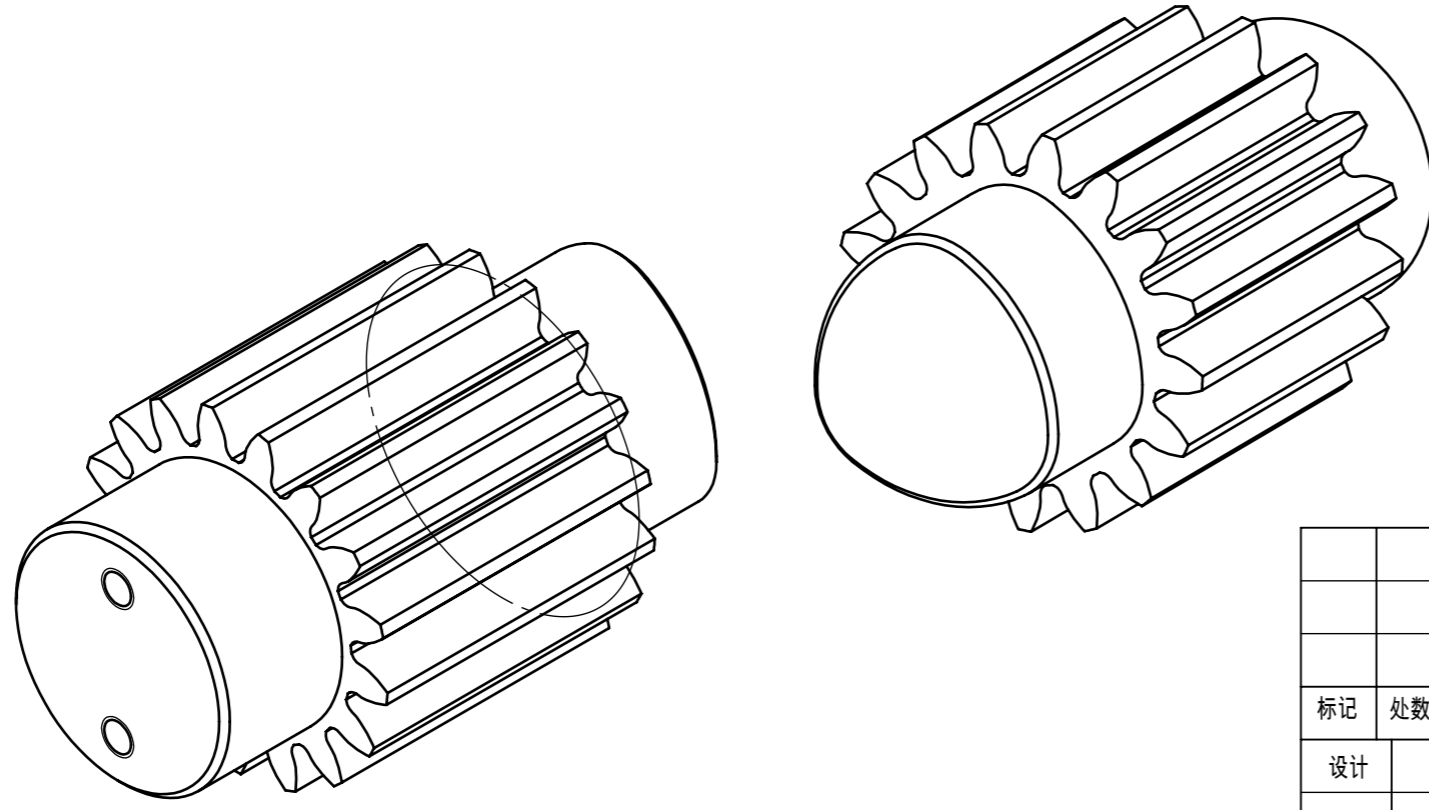
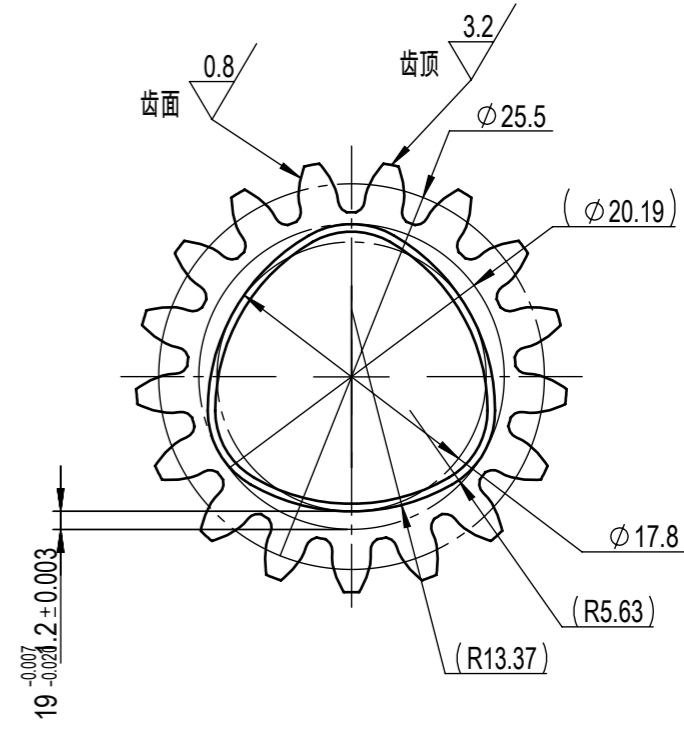
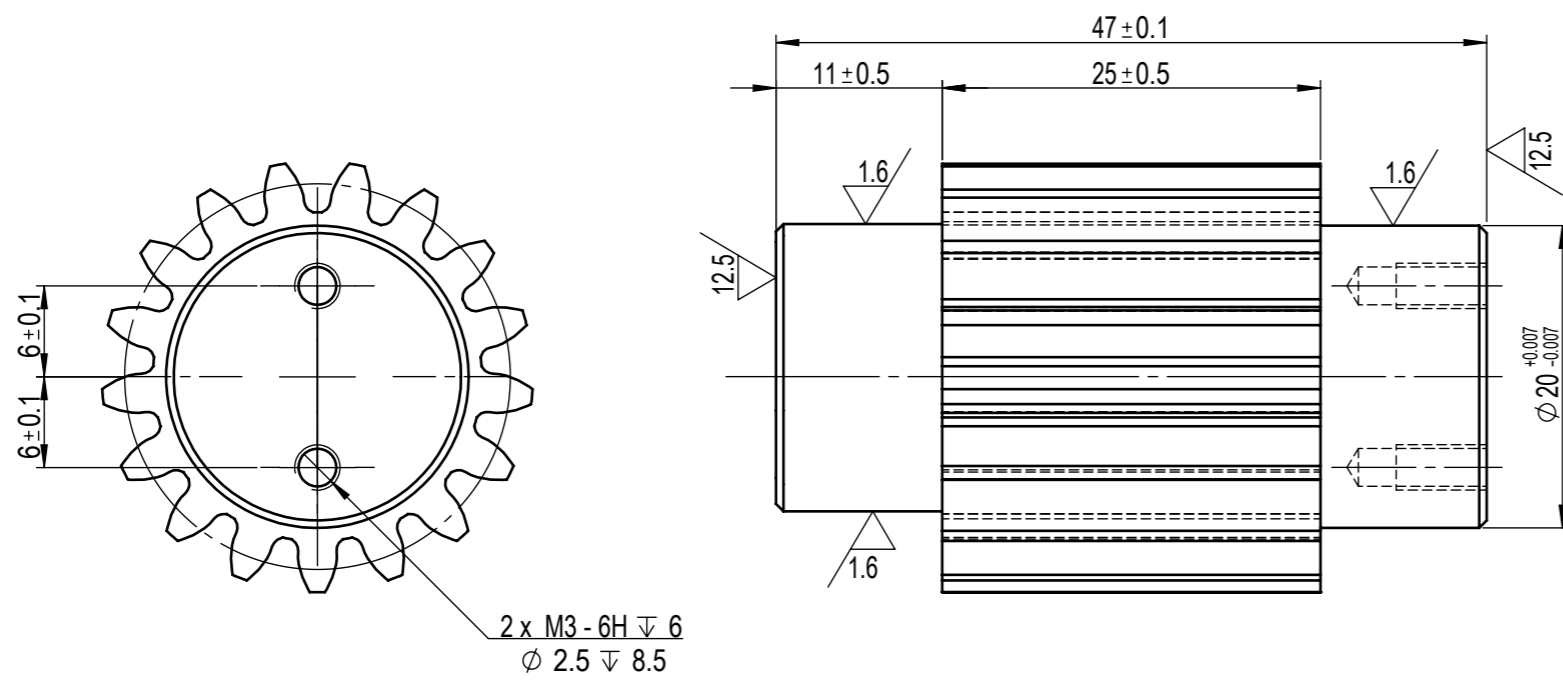

技术要求:
1、未注尺寸公差按GB/T 1804-m
2、未注形位公差按GB/T 1184-K
3、锐角倒钝, 去除毛刺、飞边
4、调质
5、齿面渗碳淬硬 HRC58-63

标准渐开线圆柱齿轮 (GB/T 1356)			
1	齿数	z	17
2	模数	m	1.5
3	压力角	α	20°
4	齿隙	jt	0.01-0.02
5	加工等级	GB/T 10095	6
6	螺旋角	β	0
7	齿顶高系数	Ha	1
8	顶隙	c	0.2-0.25

					20CrMnTi			北京阿沃德科技有限公司	
标记	处数	分区	更改文件号	签名	年、月、日			圆柱齿轮17x1.5	
设计			标准化			阶段标记	重量	比例	MSWC200-0059-0375M1N -007/041-V220425
审核							0.15	2:1	
工艺			批准			共 张		第 张	