

2022/03/29

其余 $\sqrt{6.3}$
未注倒角 $0.5 \times 45^\circ$

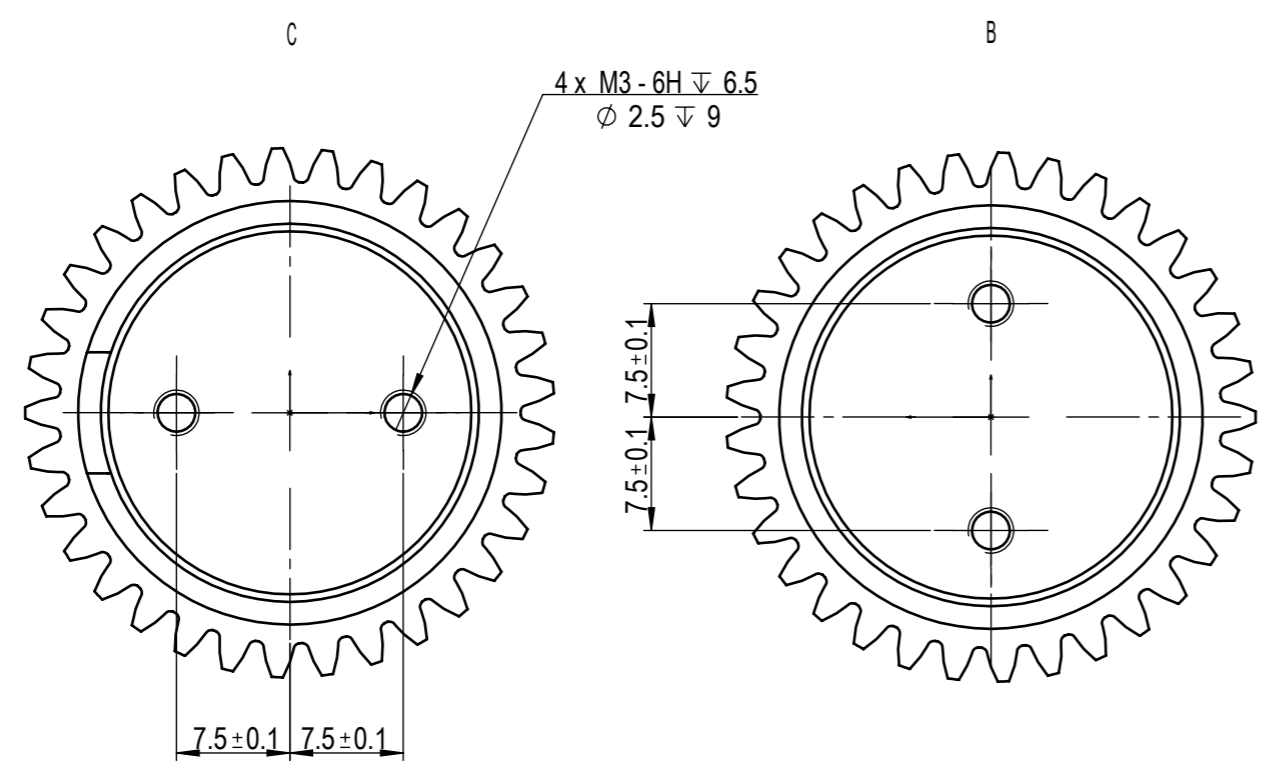
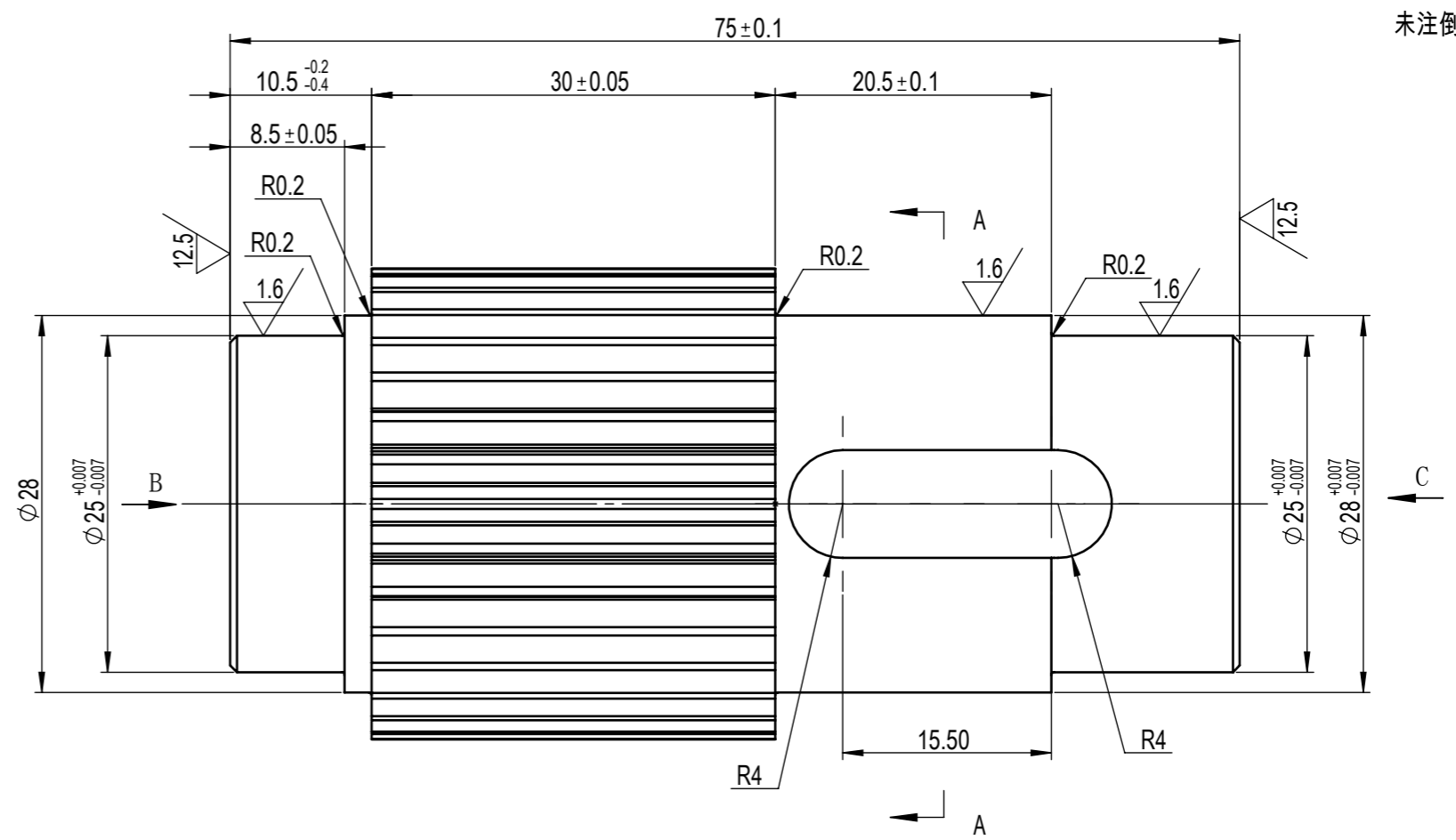
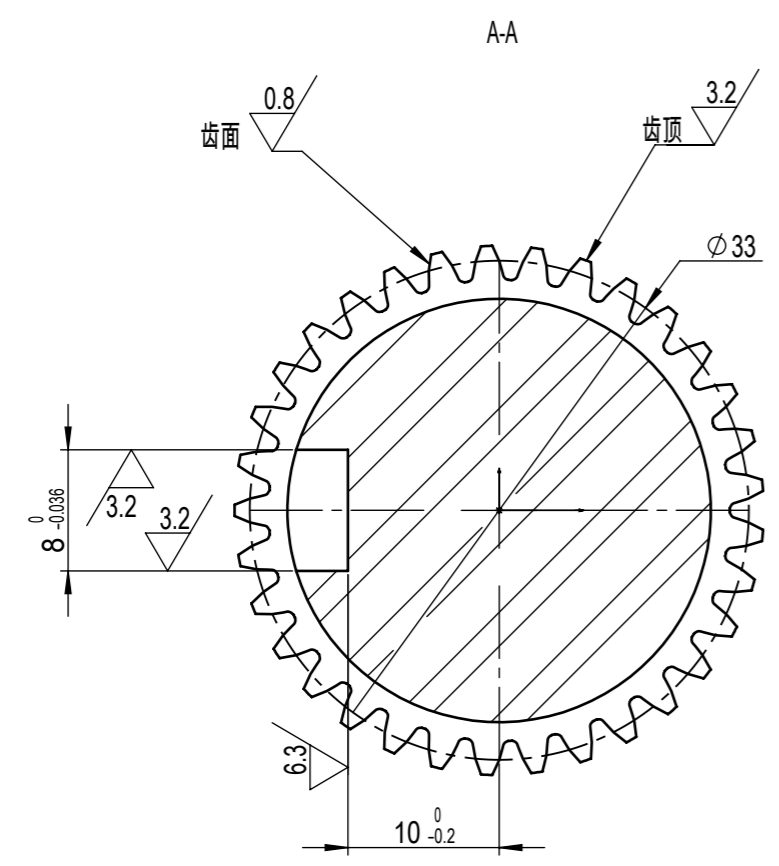

技术要求:
1、未注尺寸公差按GB/T 1804-m
2、未注形位公差按GB/T 1184-K
3、锐角倒钝, 去除毛刺、飞边
4、调质
5、齿面渗碳淬硬 HRC58-63

标准渐开线圆柱齿轮 (GB/T 1356)			
1	齿数	z	33
2	模数	m	1
3	压力角	α	20°
4	齿隙	jt	0.01-0.02
5	加工等级	GB/T 10095	6
6	螺旋角	β	0
7	齿顶高系数	Ha	1
8	顶隙	c	0.2-0.25

						20CrMnTi			北京阿沃德科技有限公司		
									圆柱齿轮33x1		
									MSWC200-0036-0375M1N -008/038-V220425		
标记	处数	分区	更改文件号	签名	年、月、日	阶段标记		重量	比例		
设计								0.39	2:1		
审核											
工艺						共 张		第 张			