

00

其余  $\sqrt{6.3}$

未注倒角  $0.5 \times 45^\circ$

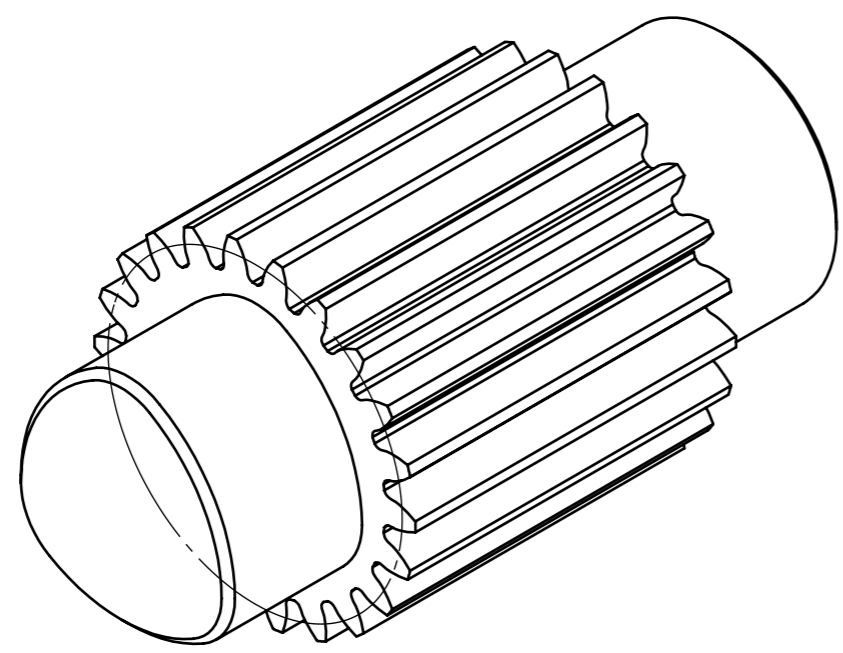
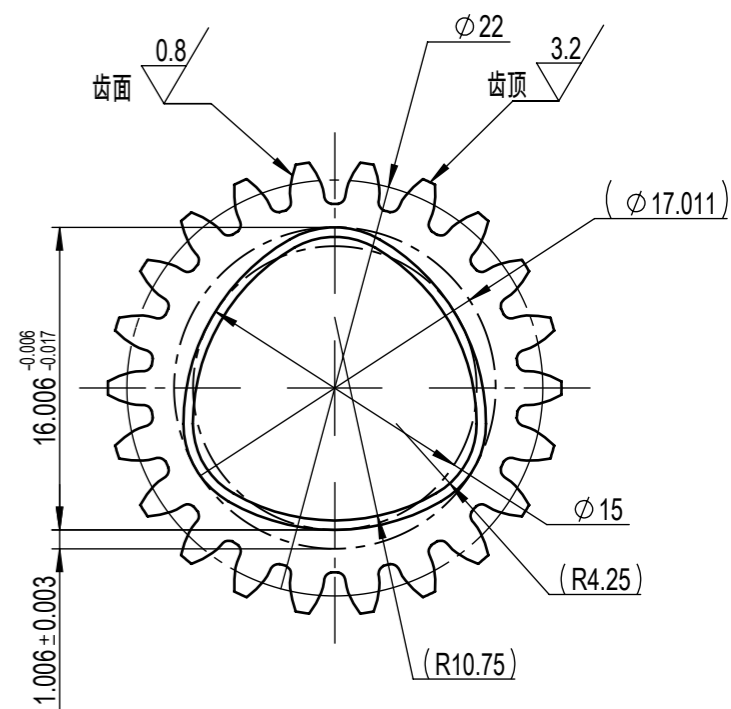
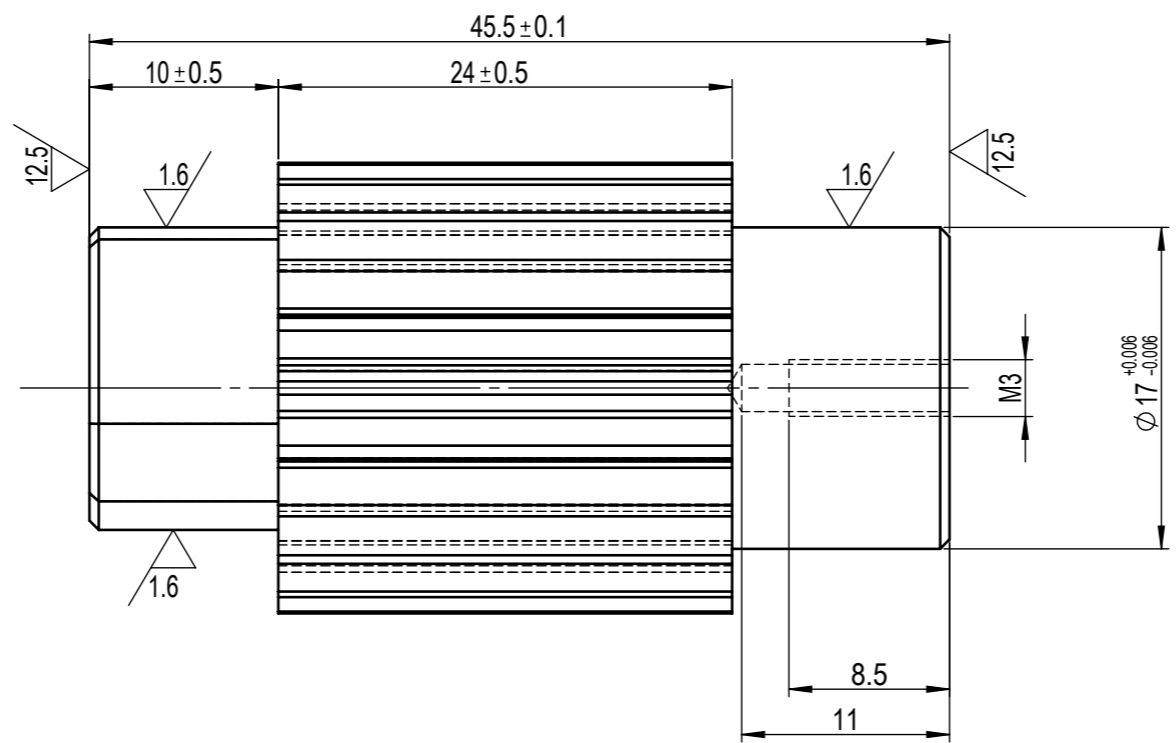
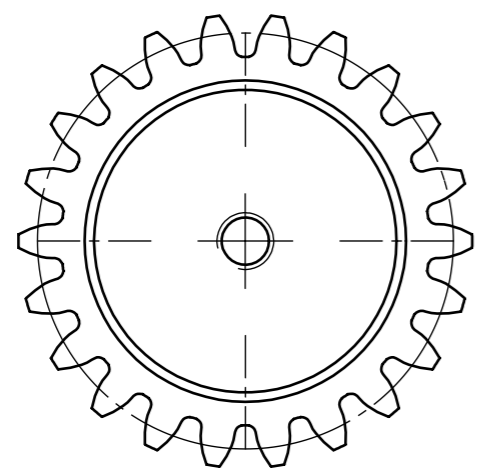

技术要求：  
 1、未注尺寸公差按GB/T 1804-m  
 2、未注形位公差按GB/T 1184-K  
 3、锐角倒钝，去除毛刺、飞边  
 4、调质  
 5、齿面渗碳淬硬 HRC58-63

标准渐开线圆柱齿轮 (GB/T 1356)			
1	齿数	z	22
2	模数	m	1
3	压力角	$\alpha$	$20^\circ$
4	齿隙	jt	0.01-0.02
5	加工等级	GB/T 10095	6
6	螺旋角	$\beta$	0
7	齿顶高系数	Ha	1
8	顶隙	c	0.2-0.25

						20CrMnTi			北京阿沃德科技有限公司		
标记	处数	分区	更改文件号	签名	年、月、日				圆柱齿轮22x1		
设计			标准化			阶段标记	重量	比例			
审核							0.11	2.5:1	MSWC200-0036-0375M1N -007/038-V220425		
工艺			批准			共 张 第 张					