

2022/04/24

其余 $\sqrt{6.3}$
未注倒角 $0.5 \times 45^\circ$

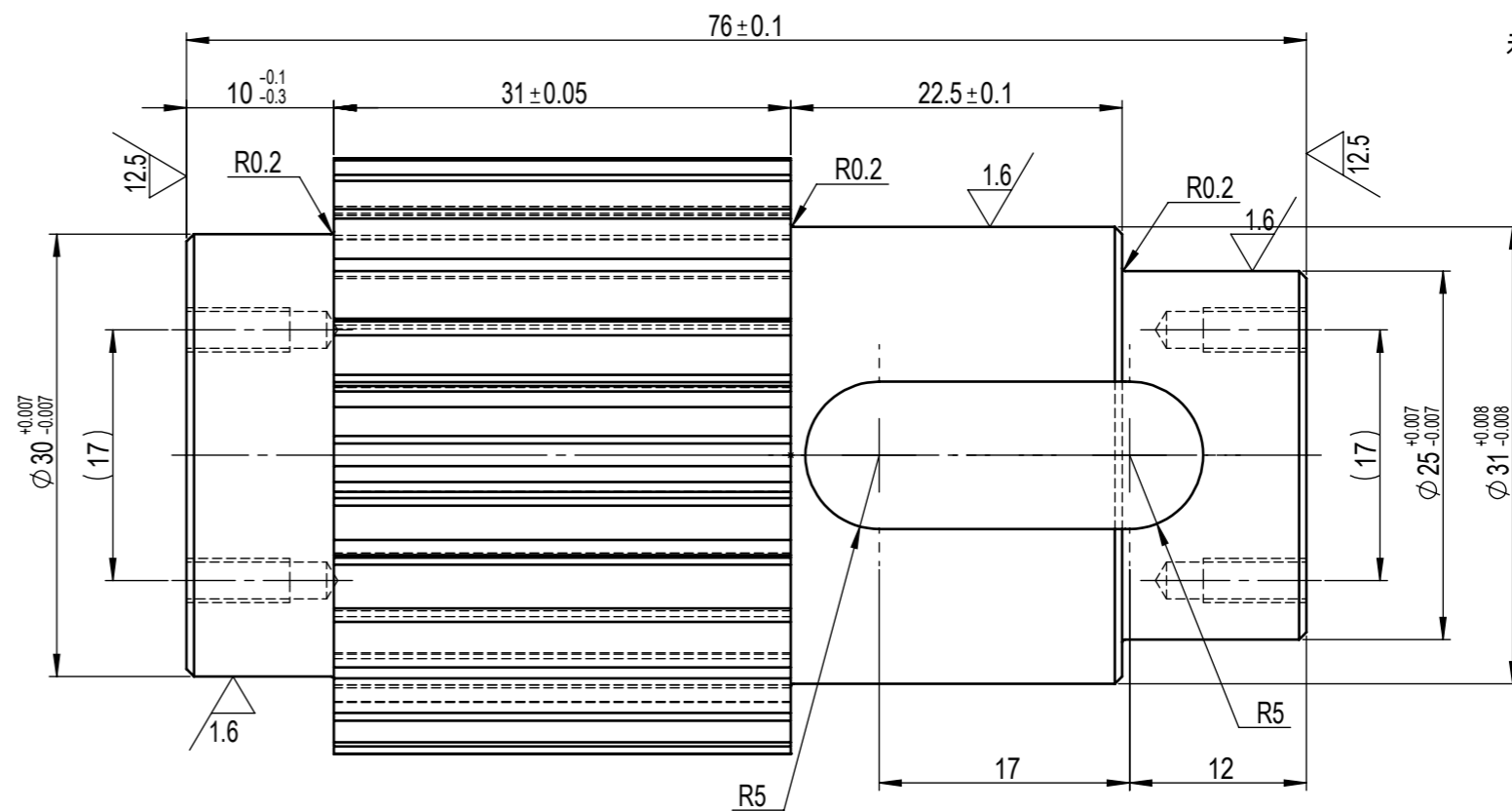
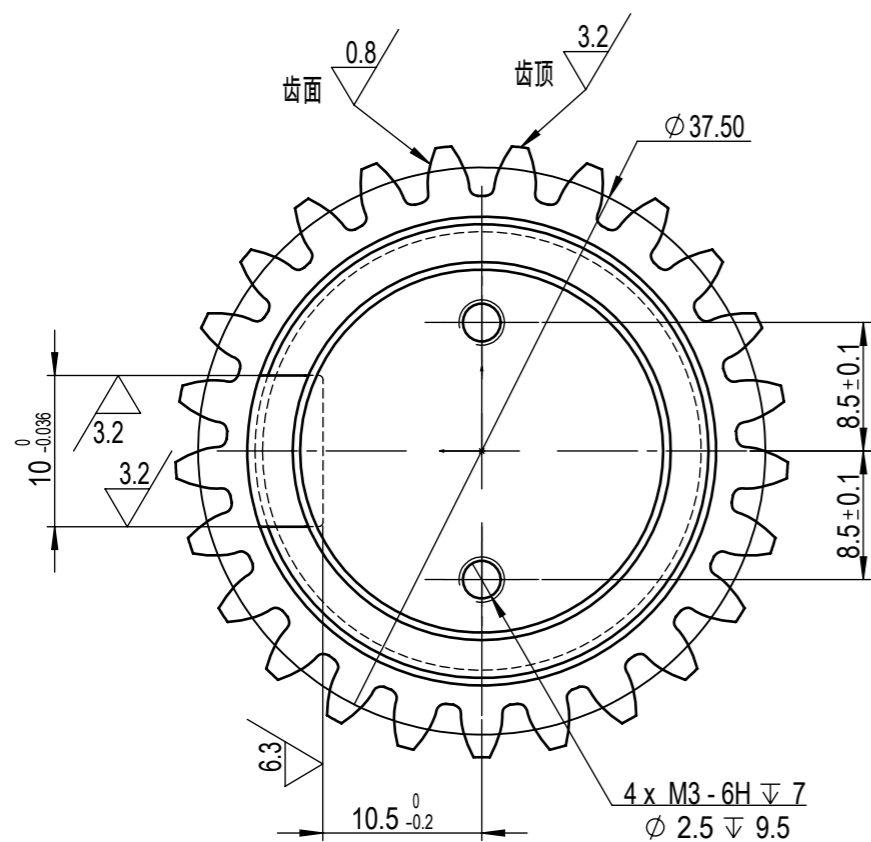

标准渐开线圆柱齿轮 (GB/T 1356)			
1	齿数	z	25
2	模数	m	1.5
3	压力角	α	20°
4	齿隙	jt	0.01-0.02
5	加工等级	GB/T 10095	6
6	螺旋角	β	0
7	齿顶高系数	Ha	1
8	顶隙	c	0.2-0.25

技术要求:

- 1、未注尺寸公差按GB/T 1804-m
- 2、未注形位公差按GB/T 1184-K
- 3、锐角倒钝，去除毛刺、飞边
- 4、调质
- 5、齿面渗碳淬硬 HRC58-63

						20CrMnTi			北京阿沃德科技有限公司		
						圆柱齿轮25x1.5					
						MSWC200-0059-0375M1N -008/041-V220425					
						共 张 第 张					

标记	处数	分区	更改文件号	签名	年、月、日
设计			标准化		
审核					
工艺			批准		

